

### XAF 8000~9000 系列过滤器



XAF8000-14

XAF9000-20

订购码

XA

系列  
XA 系列

F

功能代号  
过滤器

8000

缸径  
8000  
9000

14

接管口径  
12: G1½"  
14: G1½"  
20: G2"

□

排水方式  
空白: 差压排水  
D: 自动排水

#### 标准规格

型号	XAF8000-12	XAF8000-14	XAF9000-20
额定流量 (L/min)	11500	11500	18500
接管口径	G1½"	G1½"	G2"
杯容量 (cm³)		180	
过滤精度		25μ	
最高使用压力		1.0MPa	
保证耐压力		1.5MPa	
使用温度范围		5~60℃	
容器材料		聚碳酸酯	
防护罩		有	
排水功能		差压放水	

■ 供应压力为 0.7MPa(7.1kgf/cm²), 压降为 0.05MPa 情况下

#### 内部结构

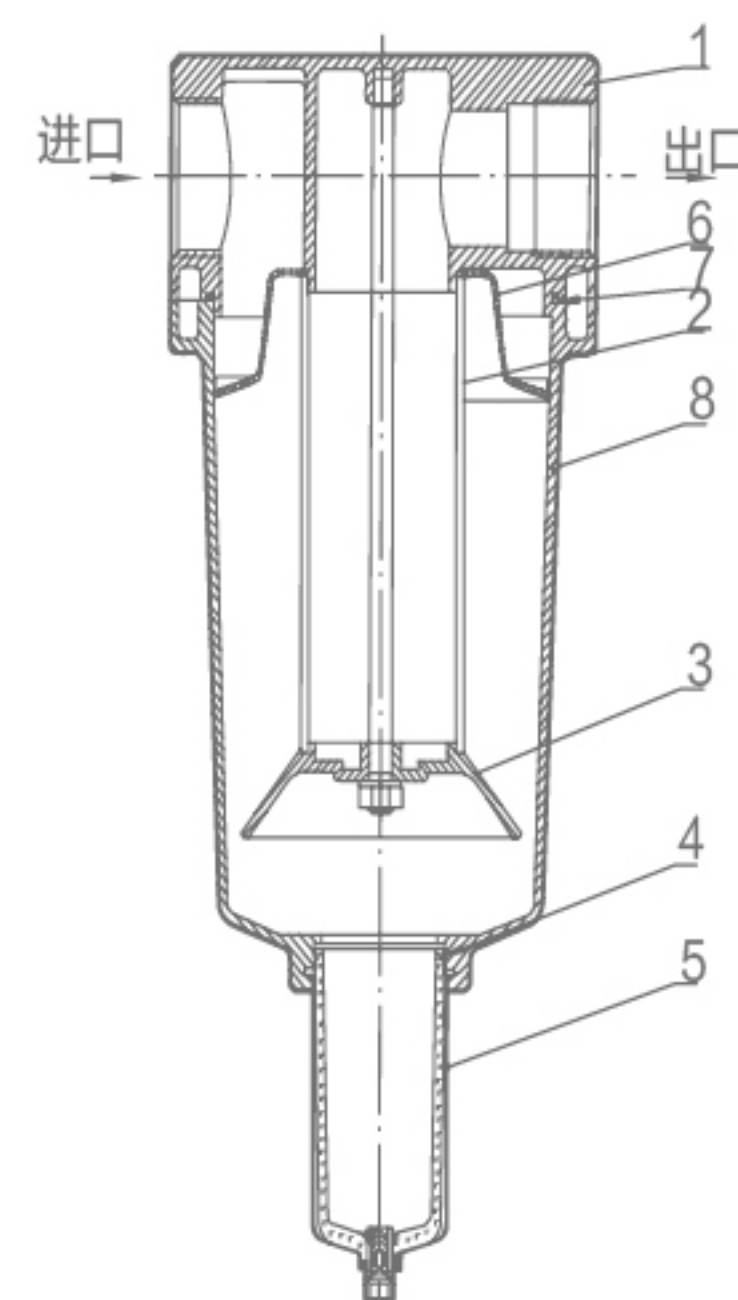

序号	名称	材料
1	过滤器主体	铝压铸件
2	滤芯	黄铜
3	淌水板	ADC12 铝
4	O 型圈	橡胶
5	防护罩	聚碳酸酯 (Cold Rolled Sheet)
6	旋风叶片	LY11
7	O 型圈	橡胶
8	中间体	铝压铸件

#### 外形尺寸

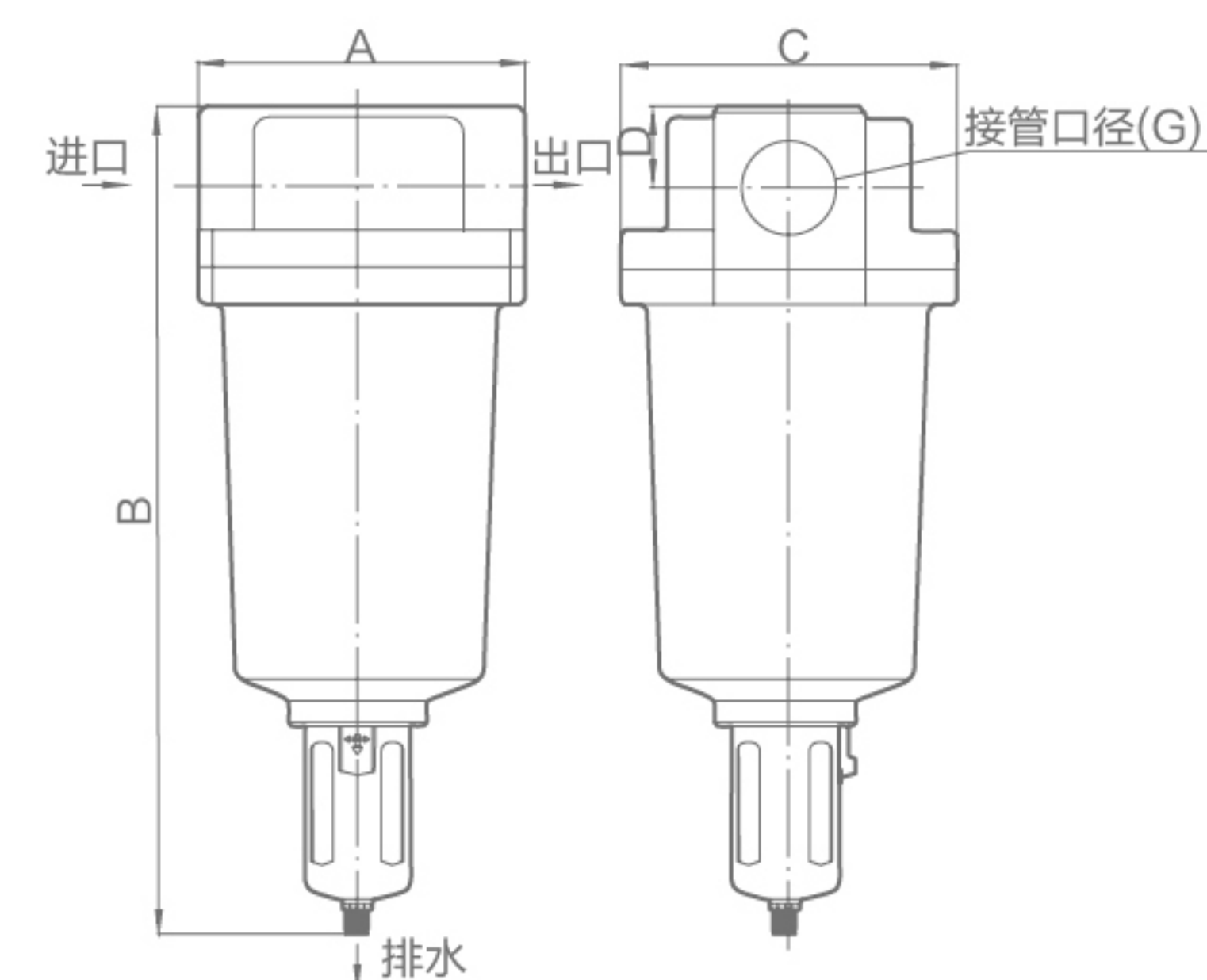

#### 尺寸表

型号	口径 (G)	A	B	C	D
XAF8000	1½	150	390	140	33
XAF9000	2	190	470	190	46

### XAR 8000~9000 系列调压阀

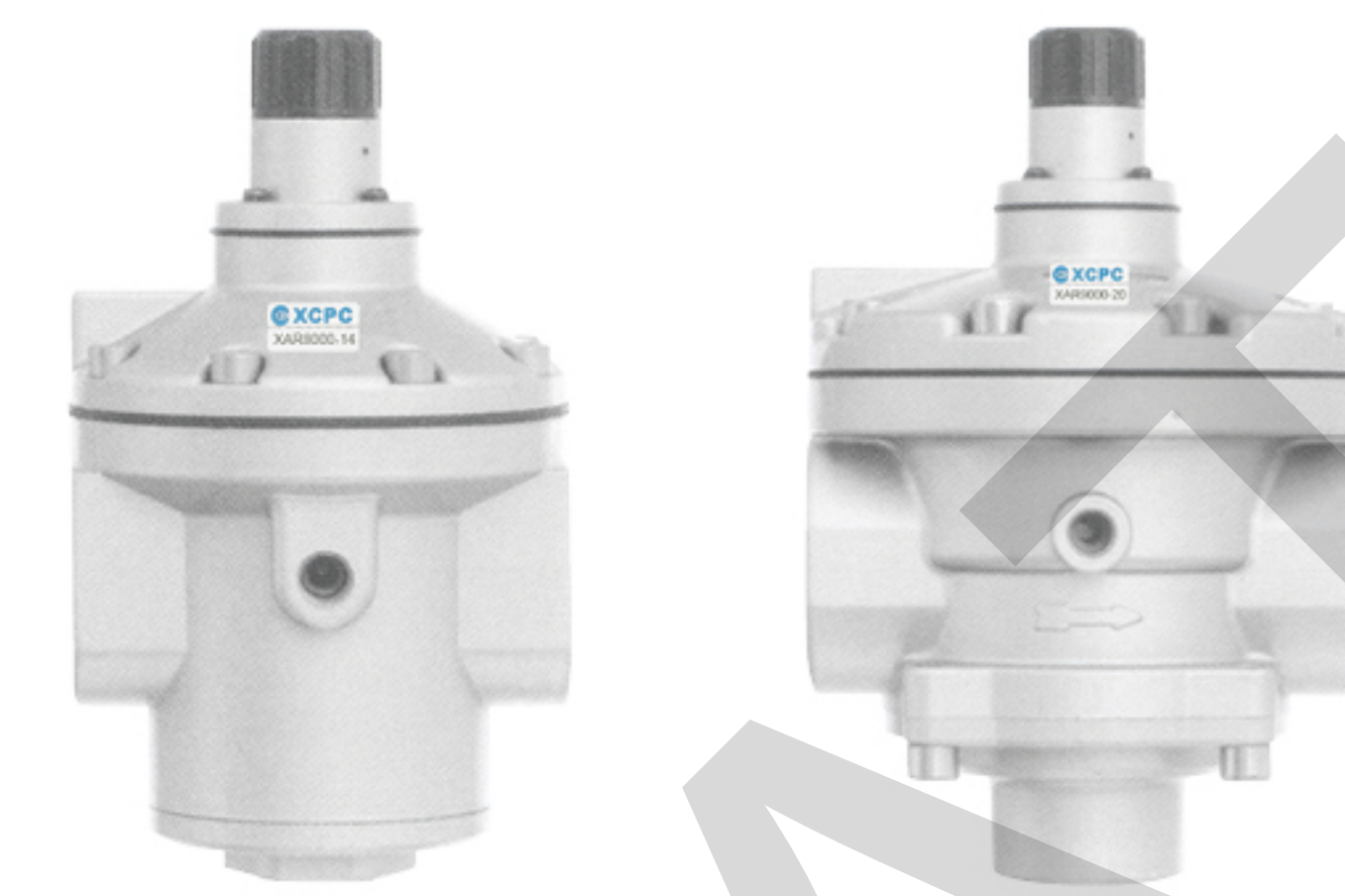

XAR8000-14

XAR9000-20

订购码

XA

系列  
XA 系列

R

功能代号  
调节器

8000

缸径  
8000  
9000

14

接管口径  
14: G1½"  
20: G2"

#### 标准规格

型号	XAR8000-14	XAR9000-20
额定流量 (L/min)	18000	22000
接管口径	G1½"	G2"
最高工作压力		1.0MPa
保证耐压力		1.5MPa
使用温度范围		5~60℃
调压范围		0.05~0.85MPa
阀门类型		带溢流型
压力表口径		G1/4"

■ Under the circumstance that the supply pressure is 0.7MPa(7.1kgf/cm²)and step down is 0.5MPa(0.5kgf/cm²)

#### 内部结构

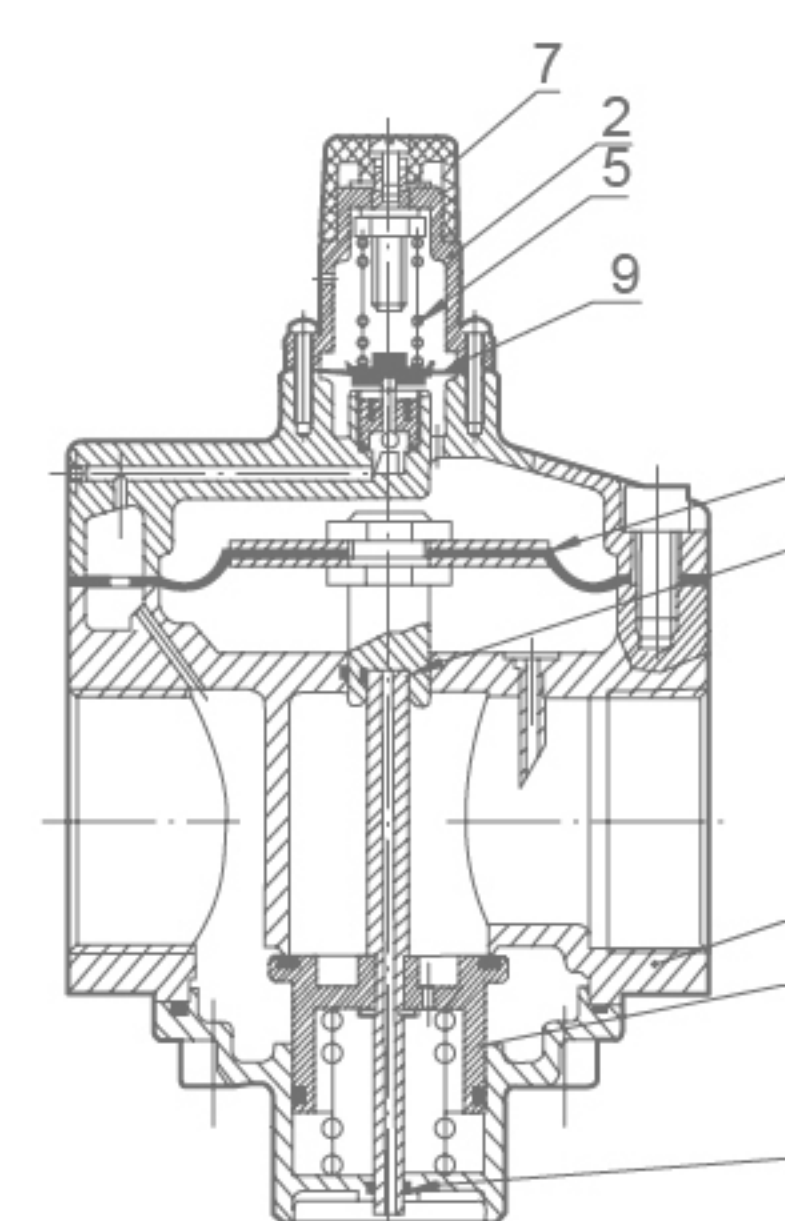

序号	名称	材料
1	阀体	铝压铸件
2	阀盖	铝压铸件
3	膜片	橡胶
4	阀芯	黄铜、橡胶
5	弹簧	不锈钢
6	O 型圈	橡胶
7	手轮	增强尼龙
8	O 型圈	橡胶
9	小膜片	橡胶

#### 外形尺寸

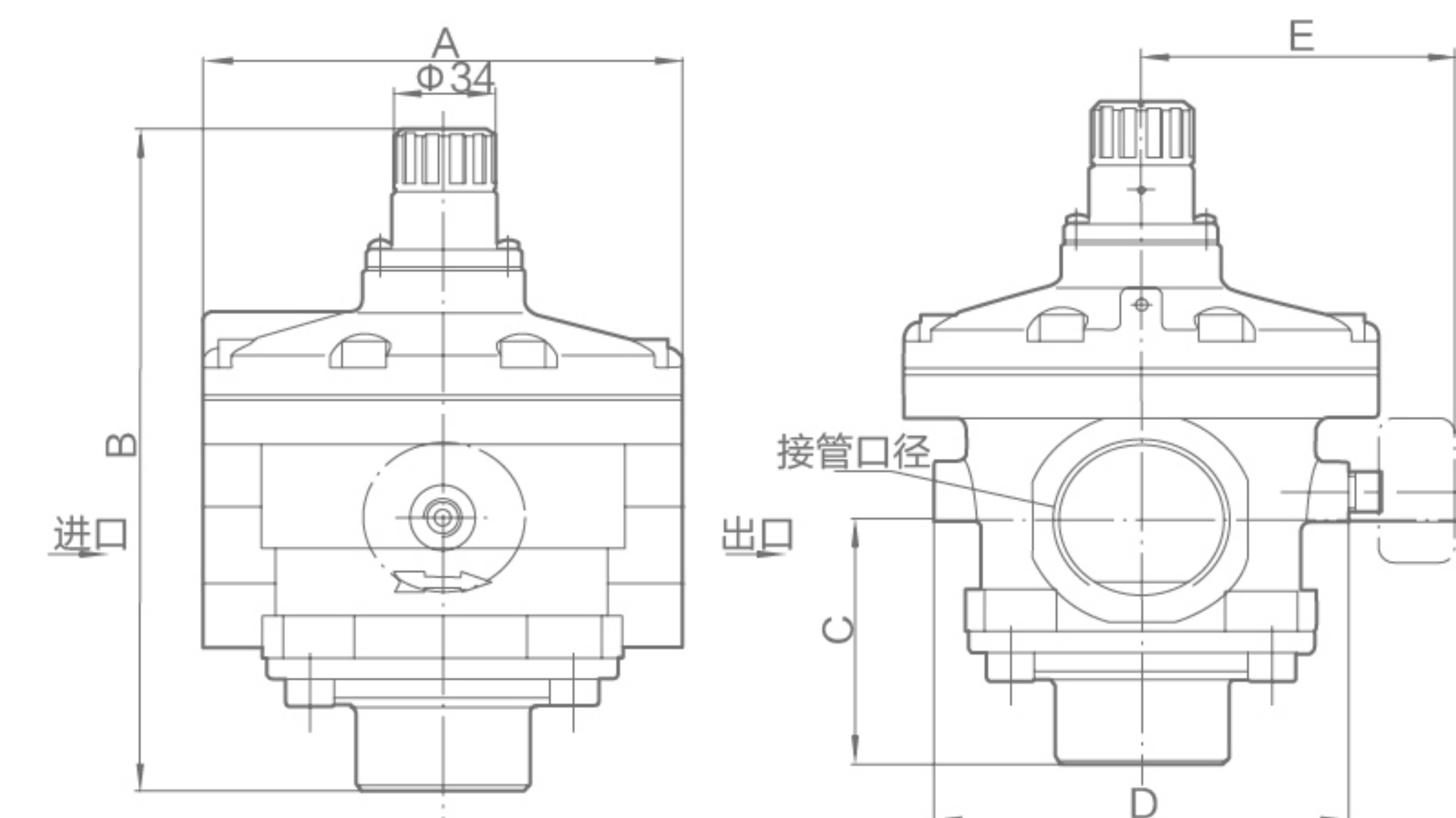

#### 尺寸表

型号	口径 (G)	A	B
XAR8000	1½	Φ126	216
XAR9000	2	Φ160	242

型号	C	D	E	F
XAR8000	75	110	90.5	5
XAR9000	90	140	105.5	10